

# Fiche technique

## I/O Box MPX

La I/O Box est l'interface entre la station de dosage MPX et les machines à laver.

La I/O Box transmet les signaux de commande de la machine à laver sous forme de données numériques à la station de dosage MPX.



<b>Données électriques</b>	Tension de service :	24 V CA
	Puissance absorbée :	5 VA
	Tension d'entrée de contrôle :	12 – 240 V CC/CA
	Temps de détection du signal :	< 500ms
	Temps d'acceptation du signal :	Réglable dans le logiciel SSC
	Sortie de tension pour les contacts externes:	24 V CA (max. 20 mA)
Classe de protection :	IP 65	
<b>Données mécaniques</b>	Dimensions :	203 x 151 x 56 mm
	Poids :	550 g
	Température ambiante autorisée :	0 ... +45 °C
	Conditions climatiques requises :	selon DIN EN 60068-2-38

### Dimensions

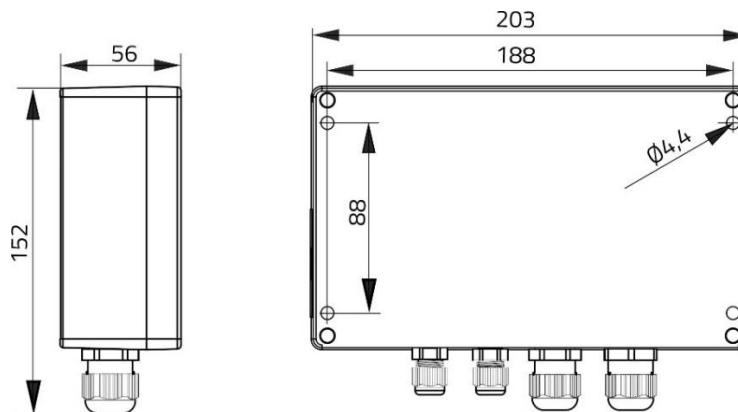

### Produit

<b>N° d'art. :</b>	<b>Désignation</b>
1005106	I/O Box MPX V3